

Unicycle.com

Detta finns i kartongen

- Sadel (1) med Sadelstolpe (2)
- Sadelklämma (3)
- Ram (4)
- Hjul (5) med Vevarmar (6)
- Pedaler (7)
- Kullagerhållare x2 (8)
- Bultar och brickor x4 (9)
- Skruvnyckel

Du kommer behöva en cykelpump (bilventil)

Din enhjuling kommer att kräva lite montering och bör ta ca 15 minuter att sätta ihop. Kontrollera först att du har alla delar som är listade. Om något saknas, kontakta din leverantör omedelbart.

Hur man sätter ihop enhjulingen

- A. Ta ramen (4) och placera sadelklämman (3) över ramen. Spåret i ramen bör vara i linje med skåran i klämman, detta är bakåt på din enhjuling. Om din enhjuling har en "quick-release"-klämma ska spaken vara på höger sida.
- B. För in sadelstolpen (2) i ramen (4) och dra åt klämman. Om din enhjuling har en "quick-release"-klämma drar du åt den genom att vrida på muttern på motsatt sida som spaken - försök inte att vrida spaken, eftersom detta skadar klämman. På klämmor med dubbla bultar, spänn båda bultarna jämnt med den medföljande insexnyckeln, växla mellan att spänna den övre och den undre tills båda är spända och sadelstolpen inte vrids.
- C. Montera hjulet (5) i ramen (4). Se till att du har den högra vevarmen på höger sida av enhjulingen när den är vänd framåt.
- D. Sätt fast hjulet med bultar, brickor och muttrar (se bilden). Se till att bulten sitter bra och att piggen på undersidan av bultens huvud passar i spåret i ramen. Dra åt med en 10mm skruvnyckel. Dra inte åt för hårt, de måste bara vara så spända att hjulet hålls på plats och inte skramlar. Hjulet ska snurra lätt; om det inte gör det, lossa skruvarna tills det gör det.
- E. Montera pedalerna (7) på sina rätta vevarmar (6) genom att matcha bokstäverna på vevarmarna med de på pedalerna. Dra åt med din 15mm-nyckel (vänster vevarm har en omvänd gängning).
- F. Pumpa däck. Kom ihåg att du kommer att lägga all din vikt på endast ett hjul, så pumpa det hårdare än du skulle på en vanlig cykel.
- G. Sätt nu sadeln i rätt höjd för dig. När du sitter på enhjulingen med din häls på pedalen ska benet vara rakt. Om du inte kan få sadeln tillräckligt lågt, måste du korta ner sadelstolpen (2). Detta görs bäst med en röravskärare, men du kan även använda en bågfil och fil. Ta bara bort så mycket som behövs. Ha alltid minst 5 cm av sadelstolpen i ramen.

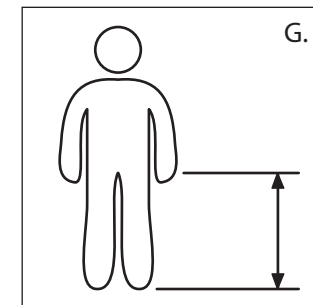
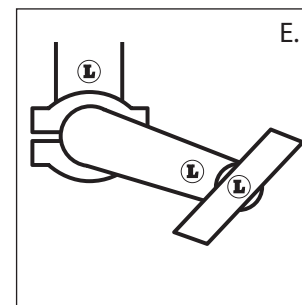
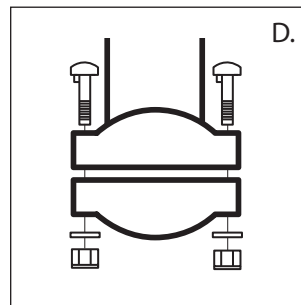
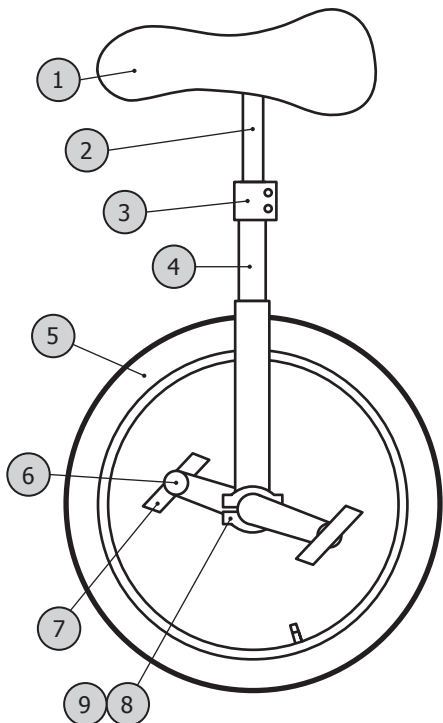

Saker som kan gå fel!

Enhjulingar är ganska tåliga men de behöver underhåll, här är några saker att hålla utkik efter utöver lösa bultar:

- Lösa pedaler; hittas oftast när man cyklar eller genom att hålla pedalen och vicka på den. Dra åt omedelbart! Kontrollera att hjulet är monterat i ramen på rätt sätt. Att cykla med lösa pedaler kommer förstöra vevarmarna. Det finns ingen garanti på dessa delar, så se till att kontrollera enhjulingen regelbundet för att undvika onödiga problem!
- Lösa vevarmar; detta kännetecknas oftast av ett knarrande ljud eller genom att du håller vevarmen och vickar på den. Dra åt axelbulten omedelbart! Att cykla med lös vevarm kommer förstöra vevarmen och navet.
- Lösa eller för hårt spända kullagerhållar-bultar; det är vanligast att hitta dessa för hårt spända, hjulet snurrar då inte på rätt sätt. Lossa dem för att hjulet ska snurra bättre. Efter några minuters användning, kontrollera att de fortfarande är tillräckligt spända för att sitta kvar.