

Unicycle.com

구성품:

- 안장 ①
- 프레임 ②
- 휠셋 ③ 크랭크 ④
- 페달 ⑤
- 베어링 하우징 ⑥
- 볼트와 와셔 ⑦
- 간편 조립공구

필요 공구: 10mm 스패너, 15mm
페달 렌치
공기주입타입 -
슈레더방식(자동차밸브와 동일)

외발자전거 조립 시에는 많은 시간이 소요되지 않으며, 동봉된 제품 설명서나 CD를 먼저 확인바랍니다. 조립 시 궁금한 사항이나 문제가 발생시에는 즉시 연락 바랍니다.

조립 방법:

1. 안장이 부착된 프레임의 좌우, 앞뒤를 확인합니다. 크랭크에 표기된 오른쪽(R)을 오른쪽 다리에, 왼쪽(L)을 왼쪽 다리에 맞추어 프레임과 베어링 하우징을 조립합니다. 조립 시 볼트 머리돌출부가 프레임의 작은 홈에 맞추어져야 헛돌지 않고 너트가 제대로 고정됩니다. 프레임과 휠셋에 유격이 없도록 좌우 균형 있게 조여준 후 손으로 바퀴를 살짝 돌려보았을 때 자연스럽게 2~3회 회전 후 멈출 정도로 조여줍니다. 너무 팍 조이거나 느슨하게 조이면 베어링에 손상이 가거나, 소리가 날수 있으며 주행이 느려질 수 있습니다.
2. 반드시 페달의 오른쪽(R)과 왼쪽(L)을 제대로 구분합니다. 오른쪽(R) 크랭크에 오른쪽(R)페달을 왼쪽(L) 크랭크에 왼쪽(L)페달을 각각 맞춥니다. 페달에 크랭크를 끼울 때, 처음에는 손으로 나사산의 방향이 제대로 맞는지 세심하게 돌립니다. 그리고 나중에 공구를 이용하여 단단하게 고정합니다. 처음부터 공구를 이용하여 힘을 가하면 나사산이 뭉개지는 고장의 원인이 됩니다.
3. 탑승자와 모델의 특성에 맞게 적당한 타이어 공기압(약 30~40PSI)을 넣습니다.
4. 조립 완료 후 부품들이 느슨하게 조립된 곳은 없는 지, 부품들의 앞뒤, 좌우 위치가 맞는지 반드시 먼저 확인 후 탑승바랍니다.

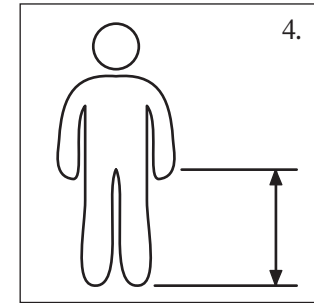
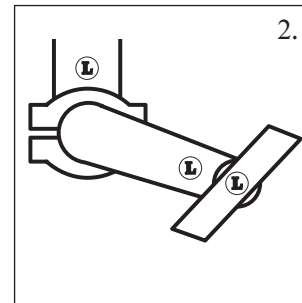
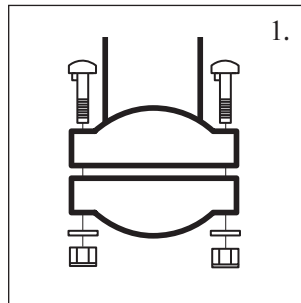
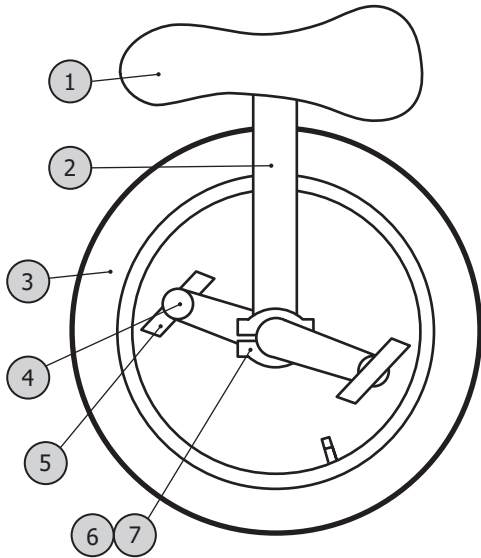

사용시 주의 사항:

외발자전거는 내구성이 뛰어난 제품이지만, 조립 미숙과 외부 충격으로 인한 고장을 막기 위해 수시로 점검이 필요합니다.

- 페달 풀림: 자주 바닥에 떨어뜨리거나, 외부 충격, 조립 미숙, 올라타기, 뒤로가기 등으로 인해 페달이 조금이라도 풀려진 상태로 계속 이용 시 크랭크 또는 페달의 나사산이 뭉개지는 고장의 원인이 됩니다. 항상 탑승 전 점검하고 수시로 단단하게 고정바랍니다.
- 크랭크 풀림: 일반적인 외발자전거의 미세 소음 원인이므로 크랭크 볼트를 정확하게 조여줍니다. 크랭크가 풀린 상태로 이용 시 크랭크나 허브의 고장 원인이 됩니다. 더불어 크랭크의 움직임이 너무 빠르거나 느리다면 베어링 하우징의 조임 정도를 확인바랍니다. 베어링도 미세 소음 원인이 될 수 있으며, 베어링의 탈 부착은 가까운 지역 바이크 샵에서 전문공구를 이용한 점검바랍니다.
- 볼트 풀림: 바닥에 떨어뜨리거나 외부 충격으로 여러 부품의 볼트가 풀릴 수 있으니 각각을 수시로 확인 후 고정바랍니다.
- 반드시 안전장구 착용을 습관화하여 안전한 라이딩이 되도록 합니다.