

# Unicycle.com

## Hvad der skal være i kassen

- Sattel 1
- Stel 2
- Hjul 3 med pedalarme 4
- Pedaler 5
- Kuglelejeklamper 6
- Bolte og skiver 7

Du vil få brug for en 10mm skruenøgle, 15mm pedalskruenøgle og en cykelpumpe.

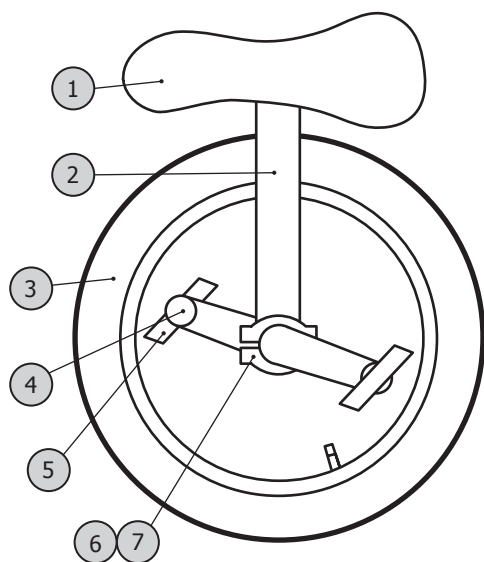

Din unicykel vil kræve lidt samling, men dette bør kun tage omkring 5 minutter. Først og fremmest skal du være sikker på at du har alle delene listet ovenfor. Hvis der mangler noget, skal du kontakte din leverandør med det samme.

## Sådan bygger du din unicykel

- A. Sæt hjulet (3) ind i stellet; vær sikker på at du har højre pedalarm på højre side af unicyklen, når den vender fremad.
- B. Spænd hjulet fast ved hjælp af bolte, skiver og møtrikker (se diagram). Vær sikker på at alle bolte sidder rigtigt og at boltene passer ind i hullet i stellet. Stram boltene med en 10mm skruenøgle. Spænd dem ikke for hårdt; de skal kun være stramme nok til at holde hjulet på plads uden raslen. Hjulet bør kunne dreje let og ubesværet; hvis ikke dette er tilfældet, løsn da boltene en smule.
- C. Sæt pedalerne (5) på deres respektive pedalarme (4) ved at matche bogstavet på pedalarmen med det på pedalen. Spænd dem tæt fast med din 15mm skruenøgle (venstre pedalarm har omvendte gevind)..
- D. Pump dit dæk op Husk at du kommer til at have al din vægt på dette ene hjul. Det er derfor vigtigt at du pumper det hårdere op, end på en almindelig cykel.

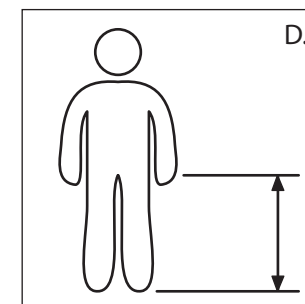
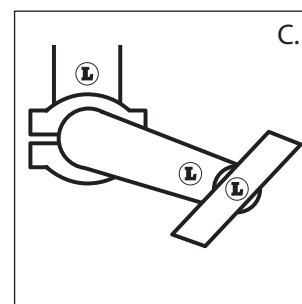
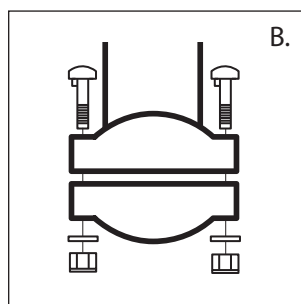

## Ting der kan gå galt!

Unicykler er ret holdbare, men de kræver vedligeholdelse. Her er nogle ting at holde øje med, udover at tjekke for løse bolte;

- Løse pedaler; normalt opdager man dette, når man kører, eller når man holder på pedalen og vrikke med den. Stram med det samme! Vær sikker på at hjulet passer korrekt ind i stellet. At køre med løse pedaler, vil ødelægge pedalarmene. Disse dele er inkluderet i garantien, så være sikker på at tjekke din cykel jævnligt for at undgå unødige problemer.
- Løse pedalarme; dette er normalt karakteriseret ved en pibelyd. Stram akselbolten med det samme! Hvis denne lades være løs, vil det ødelægge pedalarmen og fælgen, og dermed ethvert formål med cyklen.
- Løse eller stramme kuglelejebolte; det er mest almindeligt at disse er for stramme, og at hjulet derfor ikke kan dreje som det skal. Løsn dem for at frigøre hjulet, og se efter et par minutters brug, om de stadig er stramme nok til at blive siddende.