

Nimbus Unicycles

Vad bör vara i paketet?

- Sadel (1) med sadelstolpe (2)
- Sadelklämma (3)
- Ram (4)
- Hjul (5) med vevarmar (6)
- Pedaler (7)
- 2x Kullagerklämmor (8)
- 4x Bultar och brickor (9)
- Skiftnyckel och Insexnyckel

Du kommer att behöva en
cykelpump (Bil-ventil)

Din enhjuling kommer att behöva monteras, något som tar ca 15 minuter att genomföra. Se först till att du har alla delar som är listade ovan, om inte så kontakta din leverantör snarast

Hur du monterar din enhjuling

- A. Ta ramen (4) och trä sadelklämman (3) över ramen. Spåret i ramen bör vara i linje med skåran i klämman. Detta är baksidan av din enhjuling. Om din enhjuling har en sadelklämma med snabbkoppling ska hävarmen vara på höger sida.
- B. Sätt sadelstolpen (2) i ramen (4) och dra åt sadelklämman. Om din enhjuling har en snabbkoppling drar du åt den genom att vrida på muttern som är på motsatt sida till hävarmen – snurra inte på hävarmen då det skadar sadelklämman. För sadelklämmor med dubbla skruvar bör skruvarna skruvas åt jämnt med medföljande insexnyckel tills den sitter tätt och sadelstolpen inte vrider sig.
- C. Montera hjulet (8) i ramen (4); var noggrann med att ha den högra vevarmen på enhjulingens högra sida.
- D. Montera kullager klämmorna (9) med hjälp av bultarna och brickorna (10). Dra åt bultarna med en 5 mm insexnyckel. Dra inte åt för hårt; de behöver bara vara tillräckligt åtdragna för att hålla hjulet på plats utan att det skramlar. Hjulet ska snurra lätt; om det inte gör det, lossa skruvarna tills det snurrar lätt.
- E. Sätt fast pedalerna (7) på sina rätta vevarmar (6) genom att matcha höger pedal markerad med R på höger vevarm markerad med R. Dra åt ordentligt med medföljande 15mm skiftnyckel (vänster vevarm har en omvänd gänga).
- F. Pumpa däck. Kom ihåg att du kommer att lägga all din vikt på endast ett hjul, så pumpa det hårdare än du skulle på en vanlig cykel.
- G. Ställ nu in höjden på sadeln så det passar din längd. När du sitter på enhjulingen med din häla på pedalen ska benet vara rakt. Om du inte kan få sadeln tillräckligt lågt måste du förkorta sadelstolpen (2). Detta görs bäst med ett rörkapningsverktyg, men du kan även använda en bågfil och fil. Förkorta bara vad som behövs. Låt alltid sadelstolpen gå ner minst 5 cm i ramen.

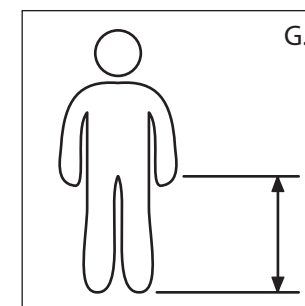
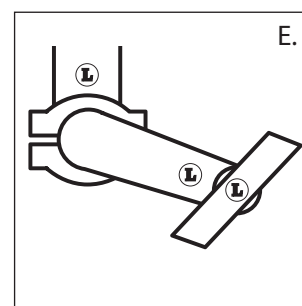
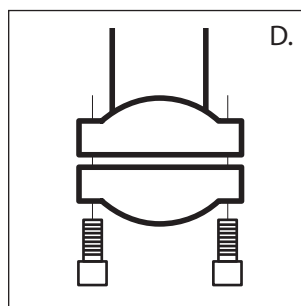
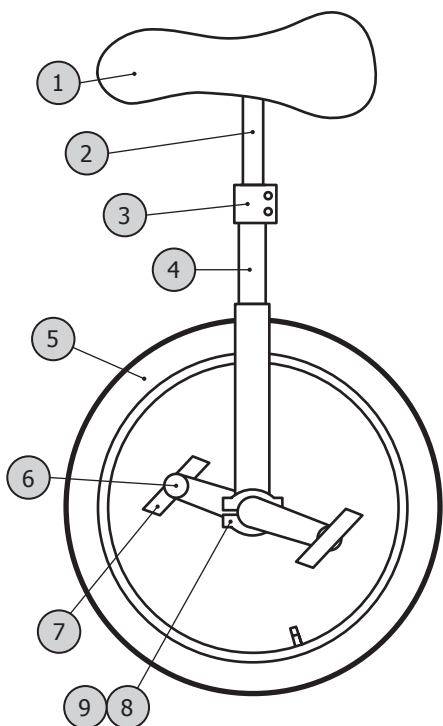

Saker som kan gå fel!

Enhjulingar är ganska tåliga men behöver underhållas, här är saker att hålla utkik efter, utöver att kolla efter lösa bultar.

- Lösa pedaler: upptäcks oftast när man cyklar eller om man håller i pedalen och vickar den. Dra åt den omedelbart! Dubbelkolla att hjulet sitter fast i ramen åt rätt håll och inte baklänges. Att cykla med lösa pedaler förstör vevarmarna. Detta täcks inte av garantin så kolla kontinuerligt att de sitter åt ordentligt för att förhindra onödiga problem.
- Lösa vevarmar: kännetecknas ofta av ett knarrande ljud. Dra åt navbulten omedelbart! Om dessa lämnas lösa kommer det förstöra vevarmen och navet och därmed enhjulingen i alla avseenden.
- Lösa eller för hårt sittande kullagerklämmor: det är vanligast att dessa sitter för hårt vilket gör att hjulet inte snurrar lätt. Skruva upp bultarna så att hjulet snurrar lättare. Efter att ha testcyklat, kolla en extra gång så att de sitter åt ordentligt.