

Nimbus Unicycles

Vaše jednokolka Vám byla dodána částečně smontovaná. Montáž jednotlivých částí by Vám měla trvat přibližně 15 minut.

Jak sestavit Vaši jednokolku

Seznam komponentů v balení

- Sedlo (1) se sedlovkou (2)
- Objímka sedlovky (3)
- Rám (4)
- Kolo (5) s klikami (6)
- Pedály (7)
- 2x zámek ložiska (8)
- 4x šroub a podložka (9)
- Stranový klíč a Imbusový klíč

Dále budete potřebovat cyklo pumpičku na ventilek typu Schrader (autoventilek).

- Uchopte rám (4) a objímku sedlovky (3) na rám nasadte až po zarážku na objímce. Štěrbina na rámu by měla být ve stejné ose se štěrbinou na sedlovce. Tato štěrbina musí na jednokolce směřovat směrem dozadu. Pokud má Vaše jednokolka rychloupínací objímku, páčka by měla být po vaší pravé ruce.
- Vložte sedlovku (2) do rámu (4) a utáhněte objímku sedlovky (3). Pokud má Vaše jednokolka rychloupínací objímku, utahujte ji otáčením matice na druhé straně páčky – nezkoušejte otáčet páčku, mohli by jste objímku poškodit. U systému dvou šroubů utahujte rovnoměrně oba šrouby přiloženým imbusem, střídavě horní a dolní šroub tak, aby se sedlovka nehýbala. Doporučené utahovací momenty šroubových spojení objímky a sedlové trubky jsou 9 – 11 Nm (systém 2 šroubů) a 16 – 19 Nm (systém 1 šroubu).
- Usadte kolo (5) do rámu (4); ujistěte se, že máte pravou kliku (označena R) po pravé ruce a rám směřuje štěrbinou pro sedlovku dozadu směrem k Vám. Přední část sedla s madlem musí směřovat dopředu směrem od Vás. Rám kompletujte s kolem na zemi tak, jako by jste se chystali k jízdě.
- Následující část montáže můžete provádět vsedě. Rám otočte kolem vzhůru a sedlo opřete o zem. Rám přidržte mezi kolena. Připevněte zámkové ložiska (8) pomocí šroubů a podložek (9). Utahujte rovnoměrně všechny čtyři šrouby pomocí přiloženého 5mm imbusového klíče. Neutahujte příliš silně. Jestliže zámkové ložiska dotáhnete příliš, můžete poškodit ložiska a kolo se nebude správně otáčet. Při nedostatečném dotažení ucítíte nežádoucí pohyb kola v rámu. Pro správné dotažení postupujte lehkým dotažováním všech čtyř šroubů zámků a současně zkoušejte otáčet kolem. Jakmile se kolo nebude otáčet volně (jeho pohyb se zpomalí), přestaňte dotahovat a upravte dotažení tak, aby se kolo otáčelo volně.
- Našroubujte pedály (7), každý na správnou kliku (6) spárováním písmen na klikách s písmeny na pedálech (R a R pro pravou kliku a pedál). Utáhněte pedály pomocí 15mm klíče (levý pedál má obrácený závit, utahuje se doleva). Pravý pedál a klika musí být orientovány vpravo ve směru jízdy vpřed. Správně umístěné pedály se oba dotahují dopředu ve směru jízdy vpřed.
- Napumpujte plášť. Pokud je plášť podhuštěný, ráfek může při skocích narazit na zem a poškodit se. Pokud je plášť přehuštěný, nedocílíte požadované absorpce nárazů. Nepřekračujte údaje uvedené výrobcem na plášti.
- Nyní nastavte výšku sedla pro svou postavu. Když sedíte na jednokolce s chodidly na pedálech, nohy by měly být jen mírně ohnuté v kolenu. Pokud nemůžete dát sedlo tak nízko, jak je třeba, musíte zkrátit sedlovku (2). Použijte držák na řezání kulatých trubek a pilku na železo, nebo řezák trubek. Nezkracujte sedlovku zbytečně moc. Nikdy nejedzte se sedlovkou vytaženou nad označení minimální délky zasunutí! Můžete zlomit sedlovku nebo rám. Min. délka zasunutí je 5 cm.

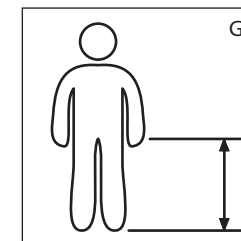
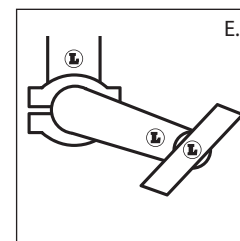
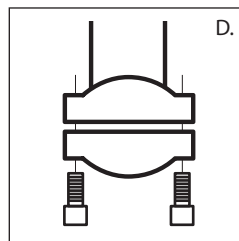
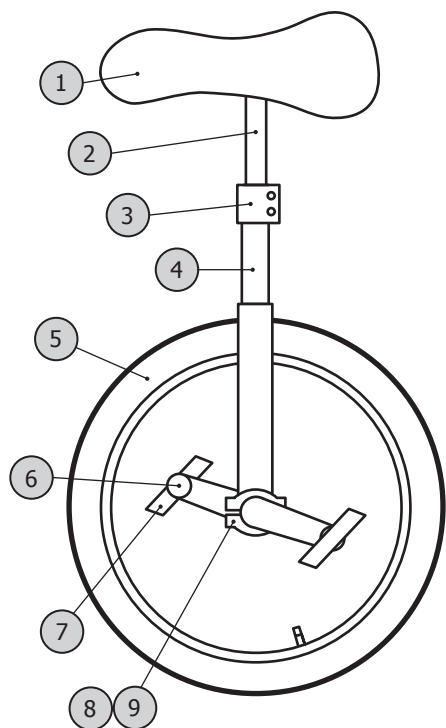

Co se může pokazit?

Jednokolky jsou dost odolné, ale vyžadují pravidelnou údržbu. Zaměřte se na kontrolu dotažení všech šroubů a závitů, zejména na:

- Povolené pedály – běžně pocítíte při jízdě nebo uchopením pedálu a vikláním do stran. Ihned dotáhněte! Zkontrolujte správné usazení kola do rámu (viz část Jak sestavit Vaši jednokolku – usazení kola do rámu). Jízda s povolenými pedály může poškodit kliky. Na takové poškození jednokolky nelze uplatnit záruku, proto provádějte kontrolu pravidelně před i po každé jízdě!
- Povolené kliky - typické jsou skřípavé zvuky nebo vrzání. Ihned dotáhněte šrouby do klik! Pokud necháte kliky povolené, může se poškodit klika i náboj jednokolky. Na takové poškození jednokolky nelze uplatnit záruku, proto provádějte kontrolu pravidelně před i po každé jízdě!
- Povolené nebo přetažené zámkové ložiska - dejte pozor na to, aby jste příliš neutáhli šrouby zámků ložisek, které drží kolo v rámu; mohli byste poškodit ložiska. Přetažení poznáte podle toho, že se kolo neotáčí volně, ale rychle se zastaví. Trochu povolte šrouby, aby se kolo otočilo správně.