

# Unicycle.com

## Packungsinhalt

- Sattel ① mit Sattelstütze ②
- Sattelklemme ③
- Gabel ④
- Pedale ⑤
- Kurbeln ⑥ mit Laufrad ⑦
- Gabelerweiterung ⑧
- Lagerschalen x2 ⑨
- Schrauben x8 ⑩

Es wird folgendes Werkzeug benötigt: 15mm Gabelschlüssel, Luftpumpe für Autoventil, 5mm Sechskantschlüssel, Säge, Feile

Der Zusammenbau des Einrades wird ca. 20 Minuten in Anspruch nehmen. Überprüfen Sie zuerst den Packungsinhalt (Liste links). Bei Fragen wenden Sie sich bitte an Ihren Verkäufer.

## Montage des Einrads

- Stecken Sie die Sattelklemme (3) auf das Rohr der Gabel (4). Der Klemmschlitz der Klemme sollte über dem Klemmschlitz der Gabel liegen und zeigt später nach hinten.
- Stecken Sie die Sattelstütze (2) in die Gabel (4) und ziehen Sie die Schrauben der Sattelklemme an. Wird das Einrad mit einem Schnellspanner geliefert, drehen Sie die Mutter auf der gegenüberliegenden Seite des Hebels. Bei 2-Bolt Klemmen (2 Schrauben) ziehen Sie die Schrauben mit einem passenden Innensechskantschlüssel abwechselnd an bis die Sattelstütze sich nicht mehr verdrehen lässt.
- Drehen Sie die Pedale (7) in die dafür vorgesehene Kurbel (6) anhand der R und L Markierungen an Kurbeln und Pedalen. Ziehen Sie die Pedale mit einem 15mm Gabelschlüssel fest (Rechtes Pedal: Uhrzeigersinn → Linkes Pedal: Gegen den Uhrzeigersinn). Bitte beachten Sie, dass bei einem Twice untypischerweise das rechte Pedal auf der linken Seite in Fahrtrichtung ist!
- Pumpen Sie die Reifen auf. Der obere Reifen sollte relativ wenig Luft bekommen (ca. 1 Bar), während der untere Reifen normal aufgepumpt wird (2 Bar und mehr).
- Nun stellen Sie die Sattelhöhe ein. Wenn Sie mit der Ferse auf dem Pedal (Pedal in tiefster Position) auf dem Einrad sitzen, sollte das Bein durchgestreckt sein. Lässt sich der Sattel nicht tief genug einstellen, müssen Sie die Sattelstütze (2) kürzen. Hierzu verwenden Sie eine Säge (zusätzlich mit einer Feile entgraten) oder einem Rohrschneider. Kürzen Sie die Sattelstütze nur um das Stück, um welches der Sattel zu hoch ist. Die Sattelstütze muss immer mindestens 5cm tief in der Gabel stecken.

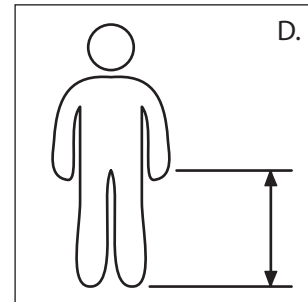
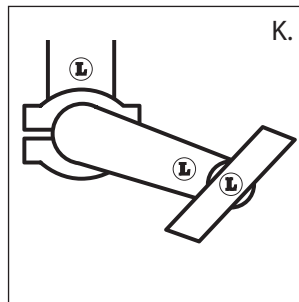
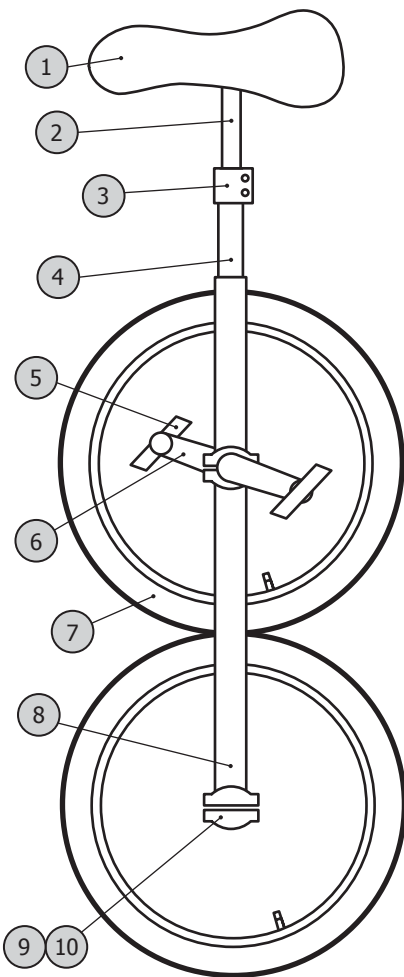

## Wartungstipps!

Einräder sind sehr robust, benötigen aber ab und an ein wenig Wartung. Neben dem regelmäßigen Nachziehen aller Schrauben noch ein paar Tipp:

- **Lockere Pedale:** Diese bemerkt man in der Regel während der Fahrt. Ziehen Sie die Pedale sofort nach! Überprüfen Sie in diesem Fall ob das Laufrad richtig eingebaut wurde (rechte Kurbel ist auf der linken Seite!). Fahren mit lockeren Pedalen zerstören die Gewinde der Kurbel. Schäden durch lockere Pedale fallen nicht unter die Garantiebestimmung. Überprüfen Sie daher regelmäßig den festen Sitz der Pedale!
- **Lockere Kurbeln:** Dies wird normalerweise durch ein Knarzeräusch während der Fahrt signalisiert. Ziehen Sie die Kurbelschrauben sofort an! Fahren mit lockeren Kurbeln zerstören Nabe und Kurbeln.
- **Lockere oder zu fest angezogene Lagerschalen:** Lockere Schrauben nachziehen. Dreht das Laufrad nicht leicht, liegt dies meist an zu fest angezogene Schrauben. Lösen Sie diese etwas. Nach einigen Minuten Fahrt sollten Sie das freie Drehen des Laufrades nochmals überprüfen. tight enough to stay on.
- **Reifen rutschen durch:** Wenn beide Reifen zueinander durchrutschen kann es zum Sturz kommen. Daher immer vor der Fahrt den richtigen Luftdruck prüfen.

**Warnung:** Ein Twice (Two Wheeler) fährt sich nicht wie ein normales Einrad. Es bedarf einiges an Übung! Auch erfahrene Einradfahrer sollten daher mit größter Vorsicht erste Fahrten unternehmen. Stürze von einem Twice passieren meist schneller und unerwartender. Unternehmen Sie die ersten Versuche mit einem Helfer und tragen Sie Schutzausrüstung wie Helm, Knie- und Ellbogenschoner. Sicherheit geht vor!