

Nimbus Unicycles

箱子里面应该有什么：

- 鞍座和座管 ① ②
- 分段车架x2 ③
- 脚踏一对 ④
- 中心车架（包含曲柄） ⑤
- 快拆座管夹 x4 ⑥
- 车叉（用于安装轮组） ⑦
- 轮组 ⑧
- 短链条（5英尺）x2 ⑨
- 长链条（7英尺）x2 ⑩
- 脚踏扳手

需要自备一个10mm扳手，4mm内六角扳手和打气筒。

Nimbus高脚独轮车是为表演者设计的独轮车，有两个高度可选。通过练习，可以在几分钟内组装和拆卸，然后装进箱子并且运输。

Nimbus高脚独轮车可以组装成5英尺或7英尺的模式，下面会详细描述这两个高度如何装配。Nimbus可以提供更多的分段车架和链条，这样你就可以组配适合自己的高脚独轮车。

组装Nimbus高脚独轮车

你的独轮车只需要15分钟就可以组装完成。首先要确定所有配件齐全，如果缺少配件，请尽快联系供应商。

- 在中心车架的末端和车叉中间装上快拆锁紧夹。

车架组装：

如果组装5英尺的高脚独轮车，按下面的顺序：分段车架（3），中心车架含曲柄（4），车叉（5）

如果组装7英尺的高脚独轮车，按下面的顺序：分段车架（3），中心车架含曲柄（4），分段车架（3），车叉（5）

- 将鞍座和座管（1）插入组装好的车架上，锁紧快拆座管夹。
- 准备组装好的车叉和轮组（7），在轮组上松开15mm的螺母，直到接近螺纹的末端。松开链条上的螺丝，调整直到接近末端。
- 将组装的车架倒置，使车叉向上。把轮组装进车叉，链条和轮组的螺母应该在车叉外侧。
- 选择合适的高度，你正在组装的独轮车高度，并将链条放置在链环和链轮上。
- 将轮组向上拉，在车架的末端滑动到拉伸器的位置，小心调整链环和链轮，确保轮组正中。
- 用手拧紧15mm的轮子。

- 使用4mm的内六角扳手紧固链条上的螺丝，同时对两条链条进行拉伸，每次拧紧两个螺丝。旋转轮子，检查链条上没有被锁紧，确保可以自由旋转。

- 当你第一次组装独轮车的时候，可能会发现，链条从前面到后面是不均匀的。Nimbus的设计让链条可以精细调整。当链条处于紧绷状态时，松开每一个链环上的6个螺丝，转动轮子几次，然后再收紧。然后用脚踏扳手轮组的螺母，应该就能解决链条的张力不平衡。如果还是不行，那么联系你的经销商，询问意见。

- 将脚踏安装在相匹配字母方向的曲柄上。使用脚踏扳手紧固（左曲柄需逆时针拧紧）。

- 轮胎打气。记住，你会把所有的重量都放在这一个轮子上，所以打气应该要比自行车多一点。

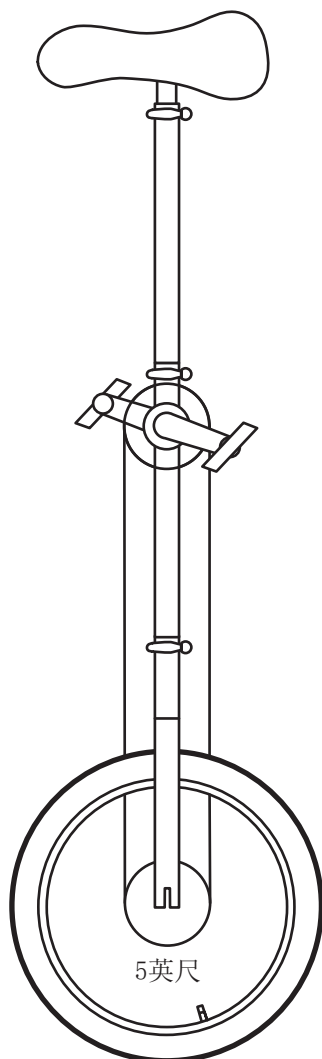
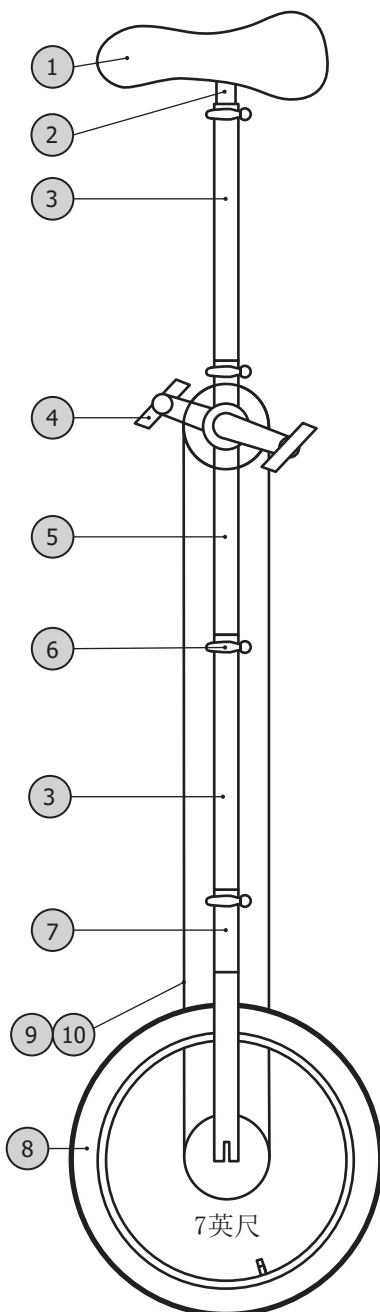

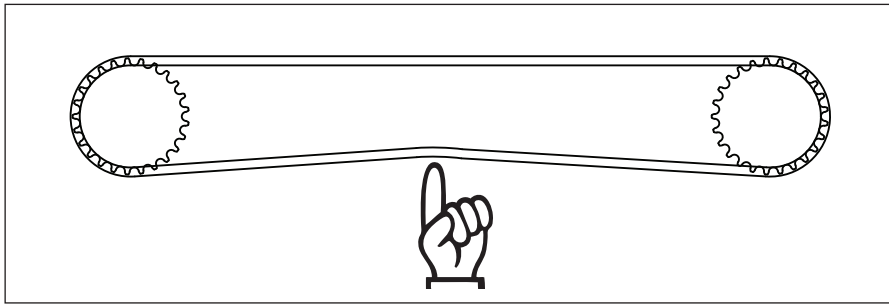

注意事项:

独轮车的寿命很长，但也需要维护，这里还有一些东西需要注意：

- 脚踏松动，通常是在骑行或用手摇动的时候发现，松动的话要立即紧固，并检查方向有没安装正确。如果脚踏松动还继续骑行，将会损坏曲柄。定期检查避免不必要的问题。
- 松动的曲柄，通常会发出“吱吱”的响声。立即拧紧中轴螺丝，否则很容易损坏曲柄和花鼓。
- 轴承座的松紧，最常见的是螺丝拧得太紧，使轮子转动不顺畅，这时候要把螺丝松开一点，直到轮子可以转动顺畅。拆卸轴承需要专业工具，轴承拆卸工具可以在当地的自行车商店找到。
- 损坏的链条：在转动过程中，链条紧绷和松弛通常是由不断拉伸或磨损引起的。如果发生这种情况，就要更换链条，因为它会磨损链轮和链环。
- 链条的润滑：如有生锈的迹象，或者链条很干，就需要添加润滑油。

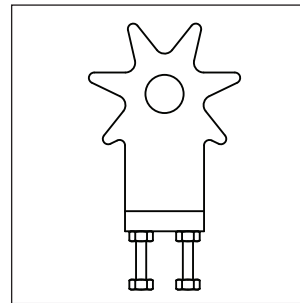
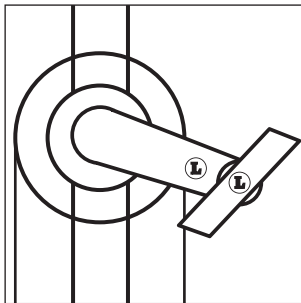

警告:

- 确保所有的螺母和螺丝在每次骑行前都没有松动。
- 当骑行高脚独轮车时，应该时刻注意身边的障碍物
- 学习高脚独轮车的时候，最好有一个旁观者辅助你。
- 当拆卸独轮车时，要小心抓住独轮车，如果多次掉落，会对鞍座和车架造成损坏。